

JOHN

Wichtige Produktinformationen/
Important product information

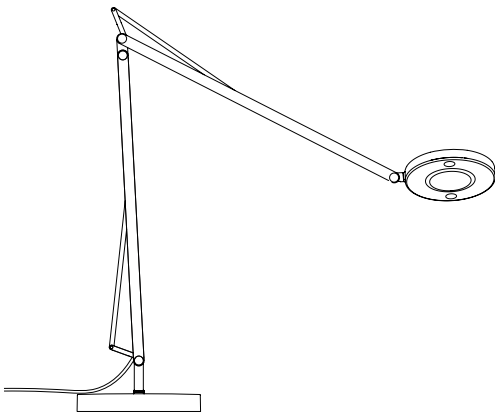

Inhalt / Content

DE	Lieferumfang	4
	Garantie	5
	Allgemeine Hinweise	5
	Sicherheitshinweise	6
	Pflegehinweise	6
	Technische Daten	7
	Abstände und Längen	8
	Montage	9
	Montage - Nachjustieren	10
	Transport der Leuchte	11
	Steuerung der Leuchte	12
	Bewegungsradius	13
EN	Scope of delivery	14
	Guarantee	15
	General information	15
	Safety instructions	16
	Care instructions	16
	Technical data	17
	Dimensions	18
	Assembly	19
	Assembly - Readjustment	20
	Transporting the luminaire	21
	Control of the luminaire	22
	Range of movement	23

DE

Lieferumfang

Anzahl

Leuchte



1

Fuß



1

USB-C Ladegerät



1

Inbusschlüssel



3

Abdeckkappe



3

Garantie

Sie haben ein hochwertiges Produkt erworben, welches mit Sorgfalt produziert und verpackt worden ist. Sollten Sie dennoch einen Grund zur Beanstandung haben, wenden Sie sich bitte ausschließlich an Ihren Händler. Geben Sie bitte die auf der letzten Seite genannte Endkontrollnummer bei Ihrer Reklamation an. Ihre Reklamation wird bei uns im Hause umgehend bearbeitet. Die Ware muss vor Inbetriebnahme auf optische Fehler bzw. Kratzer überprüft werden. Mit der Inbetriebnahme erlischt der Reklamationsanspruch auf optische Mängel der Ware. Bei Beschädigungen durch Überschreitung des Bewegungsspielraumes des Kopfgelenks, kann kein Garantieanspruch erhoben werden. Um Schäden durch den Transport zu vermeiden, achten Sie auf einen ausreichenden Schutz der Leuchte bei einer Rücksendung.

Allgemeine Hinweise

Die Schreibtischleuchte JOHN verdankt ihren individuellen Charme einer stark handwerklichen Fertigung. Geringfügige Unregelmäßigkeiten sind als auszeichnende Produkteigenschaften zu betrachten. Die LEDs in dieser Leuchte können nur vom Hersteller ausgetauscht werden. Abweichungen bei der Helligkeit und dem Weißton der verwendeten LEDs sind herstellungsbedingt und kein Grund für eine Beanstandung. Bitte lassen Sie die Montage, Reparaturen und die Demontage nur von einem Elektrofachbetrieb durchführen.

Sicherheitshinweise



Vor der Montage oder Reinigung muss die Leuchte vom Stromkreis getrennt werden.

Bitte bei beschädigtem Netzteilgehäuse die Leuchte nicht weiter verwenden, da die Gefahr eines elektrischen Schlages besteht. Bitte kontaktieren Sie in diesem Fall Ihren Händler zwecks Ersatz.

Pflegehinweise

Bitte die Leuchte ausschließlich mit einem trockenen Tuch reinigen. Wir empfehlen Microfasertücher für empfindliche Oberflächen. Das Reinigen muss in abgekühltem Zustand erfolgen. Oberflächenschutz: Alle veredelten Oberflächen sind vor Belastungen jeglicher Art zu schützen.

Technische Daten



LED
warmDIM
850 lm, 11 W, 2700–2200 K, CRI 90
Tunable White
700 lm, 11 W, 2400 K, CRI 90
850 lm, 11 W, 2700 K, CRI 90
950 lm, 11 W, 3000 K, CRI 90
1000lm, 11 W, 3500 K, CRI 90



Pri: 100-240V | Sec: USB-C 12 ≈ 1A / 11W



Schutzklasse 2



4,3kg



Diese Leuchte enthält eingebaute LEDs. A-A++



Für die Verwendung in trockenen Innenräumen geeignet.



Dieses Produkt muss nach seiner Lebensdauer fachgerecht entsorgt werden; es darf nicht mit dem normalen Hausmüll entsorgt werden.



CE-Konformitätszeichen

Abstände und Längen

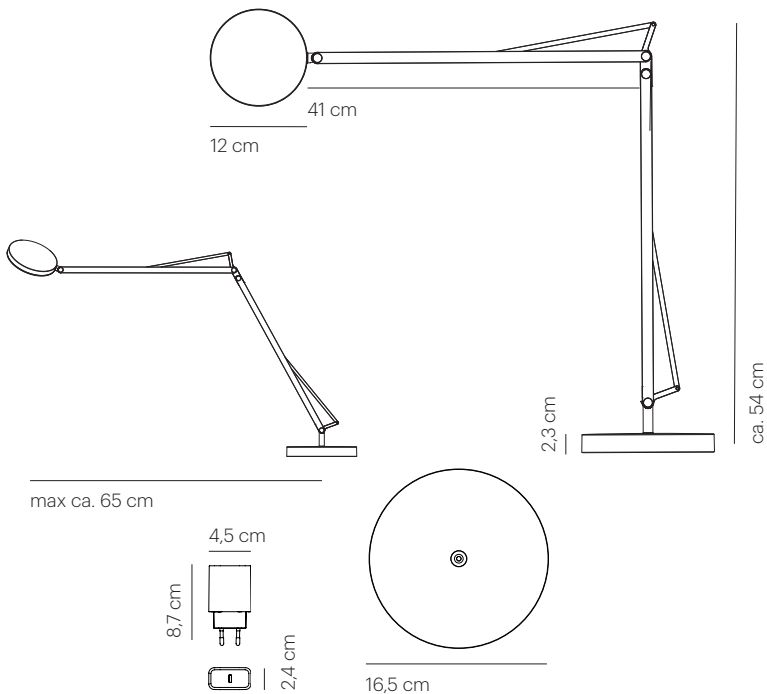

Montage

Stecken Sie den Leuchtenkörper in den Fuß und ziehen Sie die Sicherungsschraube fest. Ziehen Sie die Schraube dabei nicht zu fest, um ein leichtes Drehen der Leuchte zu ermöglichen.

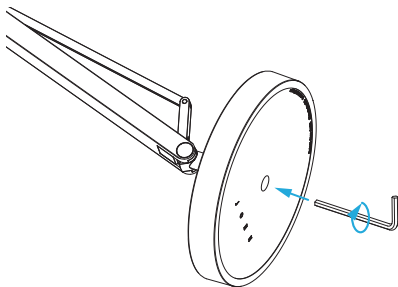
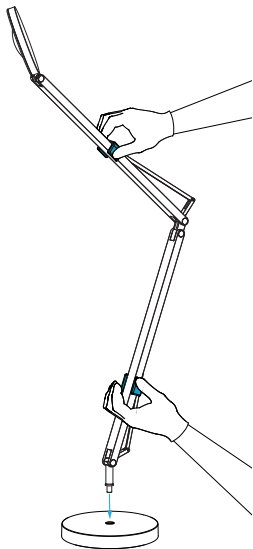

Montage- Nachjustieren (optional)

Die Verstellkraft der Leuchte kann nachträglich angepasst werden. Um die Beweglichkeit zu erschweren verstellen Sie die Schrauben an den markierten Stellen im Uhrzeigersinn. Um die Beweglichkeit zu vereinfachen lockern Sie die Schrauben ein wenig.

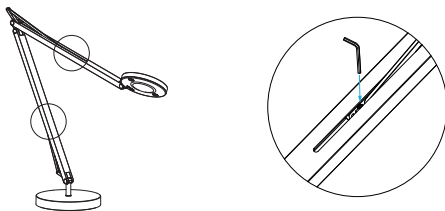

Das Kopfgeelenk kann über eine kleine Schraube nachjustiert werden. Nehmen Sie dafür vorsichtig die Abdeckscheibe am Gelenk ab und ziehen Sie mit dem Inbusschlüssel die Schraube leicht an. Stecken Sie anschließend die Abdeckscheibe wieder auf das Gelenk.

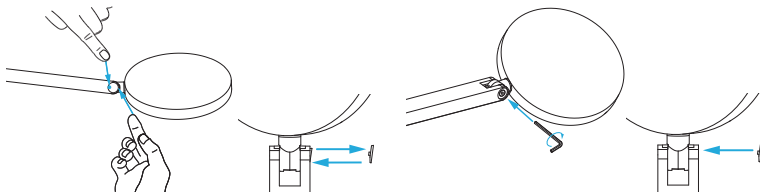

Transport der Leuchte

Beim Transport der Leuchte bitte Fuß und Leuchte festhalten, damit diese nicht durch einen Überschlag nach hinten beschädigt wird!

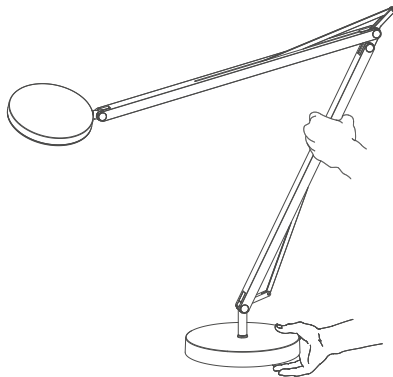
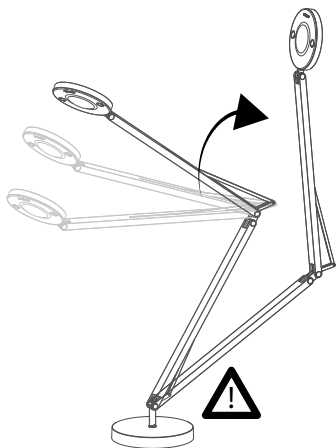

Steuerung der Leuchte

Power

Mit einem kurzen Tastendruck auf einen der beiden Taster schalten Sie die Leuchte an oder aus.

Dimmung

Durch langen Tastendruck dimmen Sie die Leuchte heller oder dunkler.

Tunable White + warmDIM Funktion

Im **Tunable White** Modus können Sie zwischen vier Lichtfarben wählen. Im Auslieferungszustand startet die Leuchte mit 2.700K. Durch einen Doppelklick wechseln Sie zur nächsten Lichtfarbe. Folgende Lichtfarben können Sie einstellen: 2.400K / 2.700K / 3.000K und 3.500K.

Im **warmDIM** Modus verändert sich die Lichtfarbe von 2.700K auf 2.200K. Mit einem Dreifachklick aktivieren Sie diese Funktion. Sie können jederzeit durch einen Doppel- oder Dreifachklick zwischen den beiden Modi wechseln.

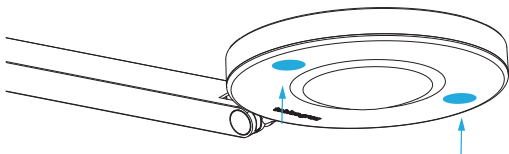

Steuerung der Leuchte

Sperrfunktion

Sie haben die Möglichkeit mit nachfolgender Tastenkombination die von Ihnen eingestellte Lichtfarbe, bzw. die warmDIM Funktion als Standard festzulegen, und das Umschalten in eine andere Lichtfarbe zu deaktivieren.

Tastenkombination: 4x kurzer, <1 Sek Pause, 4 Sek langer Tastendruck. Mit gleicher Tastenkombination kann die Umschaltfunktion wieder aktiviert werden.

Bewegungsradius



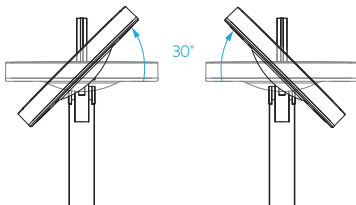

Bitte beachten Sie den Bewegungsspielraum / Neigungswinkel des Kopfgelenks.



EN

Scope of delivery

Quantity

Luminaire		1
Base		1
Plug		1
Allen keys		3
Screwcovers		3

Guarantee

You have purchased a high-quality product that was produced and packaged with the utmost care. Should you nevertheless have reasons for complaint, please contact your retailer quoting the final inspection number as stated on the last page of this document. We will deal with your complaint as soon as possible. This product must be checked for visual defects, and/or scratches, before being used. No claim can be made under the guarantee where damage is caused by the exceeding the movement range of the head joint. Once the product has been put into operation, the right for a customer to make a complaint due to visual defects expires. To avoid damage during to transport, ensure that the luminaire is adequately protected when it is returned.

General information

Please read this manual carefully before assembly / mounting. This will help avoid errors that could lead to a malfunction of the luminaire. Please, keep this manual for future reference. The desk luminaire JOHN owes its individual charm to strong hand-crafted finishing. Minor irregularities, are to be emphasised as distinctive properties of the product. Differences in brightness and white tone of the LED's are conditional of manufacturing and are no reason for a complaint. Please only allow the assembly, repair, and disassembly of this product to be carried out by a qualified electrician.

Safety instructions



The luminaire must be disconnected from an electrical supply before assembly or cleaning.

The head of the luminaire must not be opened. If the power supply housing is damaged, please do not continue to use the lamp, as there is a risk of electric shock. Please return the luminaire to your dealer for repair.

Care instructions

Please clean this luminaire with a dry cloth only. We recommend microfibre cloths for sensitive surfaces. Only clean the luminaire after it has cooled down. Chemical cleaning agents (also detergents) destroy the plastic in short time. Surface protection: All refined surfaces must be protected against all types of stresses.

Technical data



LED
warmDIM
850 lm, 11 W, 2700–2200 K, CRI 90
Tunable White
700 lm, 11 W, 2400 K, CRI 90
850 lm, 11 W, 2700 K, CRI 90
950 lm, 11 W, 3000 K, CRI 90
1000lm, 11 W, 3500 K, CRI 90



Pri: 100-240V | Sec: USB-C 12 ≈ 1A / 11W



Protection class 2



4,3kg



This lamp/luminaire contains built-in LEDs. A-A++



This luminaire has been developed for indoor use.



This luminaire must be disposed of properly at the end of its service life; it must not be disposed of with normal household waste.



CE-conformity mark

Dimensions

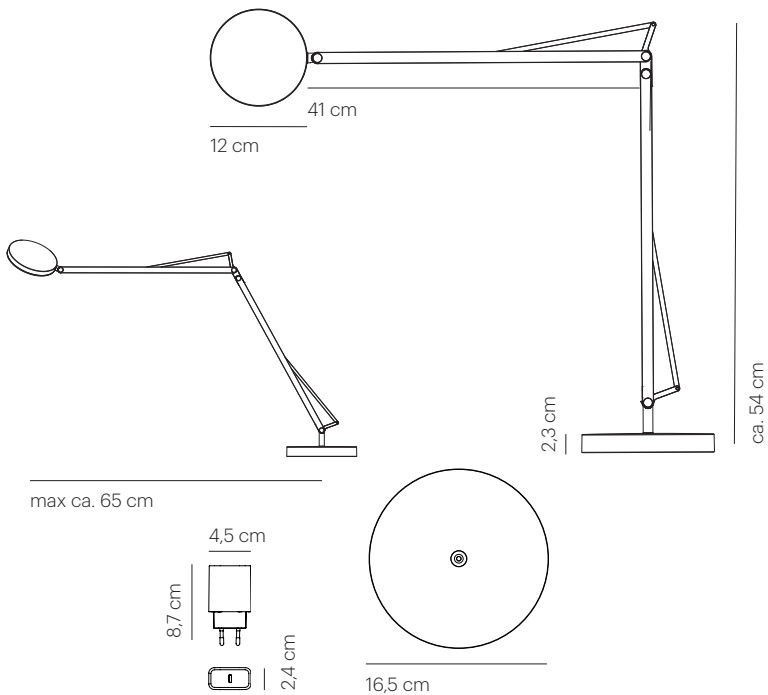

Assembly

Insert the body into the foot and tighten the locking screw. Do not over tighten the screw to allow the lamp to turn freely.

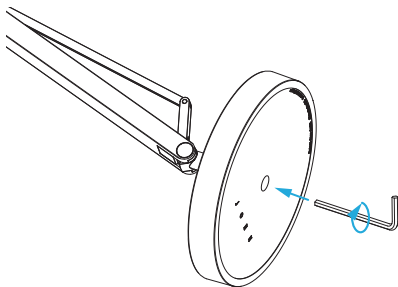
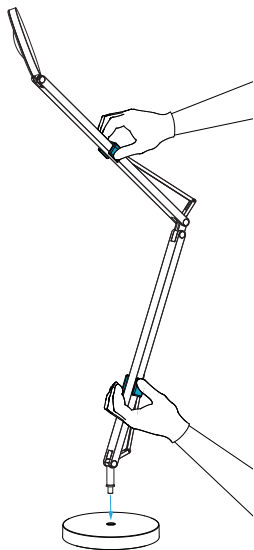

Assembly - Readjustment (optional)

The force of adjustment of the lamp/luminaire/light can be altered at a later stage. To allow for less mobility, tighten the screws by turning them clockwise at the marked points. To allow for more mobility, loosen the screws a little.

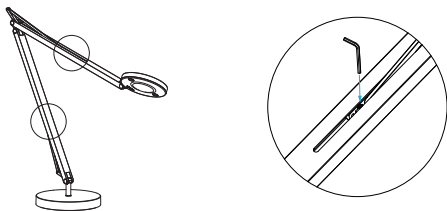

The lamp head joint can be readjusted using a small screw. To do this, carefully remove the cover plate over the joint and slightly tighten the screw with the allen key provided. Then replace the cover plate over the joint.

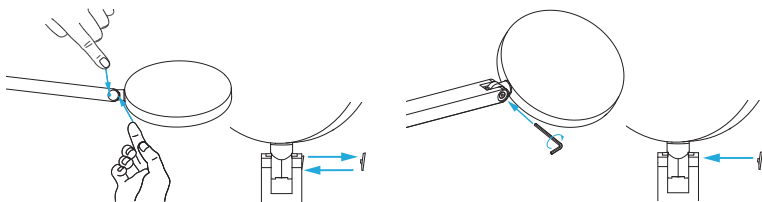

Transporting the luminaire

When transporting the luminaire, please hold the foot and lamp body so that they are not damaged by a rollover to the rear!

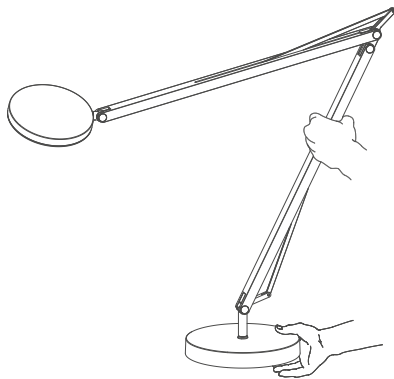
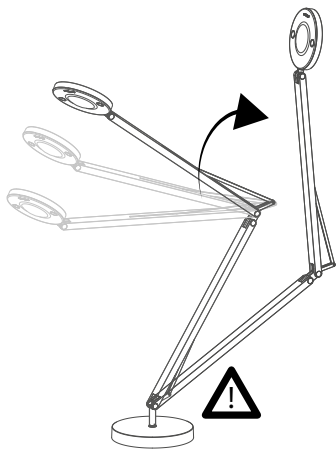

Control of the luminaire

Power

A short press of the button turns the luminaire on or off.

Dimming

A longer press of the button dims the light level lower or higher.

Tunable White + warmDIM function

In **Tunable White** mode, you can choose between four light colours. On delivery, the luminaire is set to start at 2.700K. Double-click the switch to change to the next light colour. You can choose between the following light colours: 2.400K / 2.700K / 3.000K and 3.500K.

In **warmDIM** Mode, the light colour changes from between 2.700K to 2.200K when dimmed. Triple-click the switch to activate this function. You can change between these two modes at any time with a double or triple click of the switch.

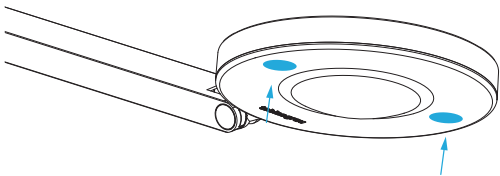

Control of the luminaire

Lock function

You can use the following push button combination to set the light colour you have chosen, or the warmDIM function as the default, and stop the luminaire changing to a different light colour.

Push button combination: 4x short, <1 sec pause, 4 sec long button press.
The changing function can be reactivated using the same combination.

Range of movement of the lamp head

Please note the range of movement / angle of inclination of the lamp head joint.

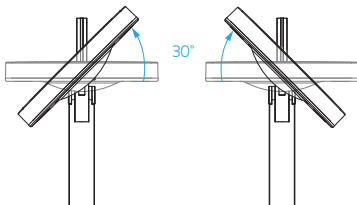

Endkontrollnummer
Final inspection number



2 Jahre Garantie | 5 Jahre Garantie auf die LED
2 years guarantee | 5 years guarantee on LED

BR 16 1639 B /Stand 03/21
tobiasgrau.com
© Tobias Grau GmbH

Tobias Grau GmbH | Siemensstraße 35b | 25462 Rellingen