

Bedienungsanleitung User Manual

Deutsch
English

TEAM AGILE

black	TM15-0
white	TM15-1
grey	TM15-2
light blue	TM15-3

TEAM PRO

black	TM20-0
white	TM20-1
grey	TM20-2
light blue	TM20-3

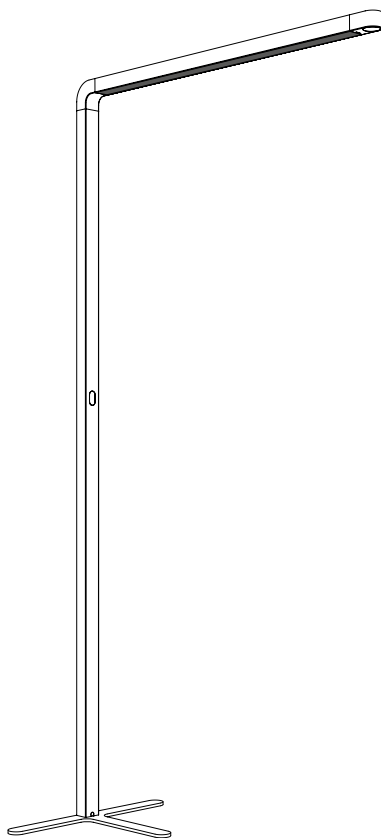
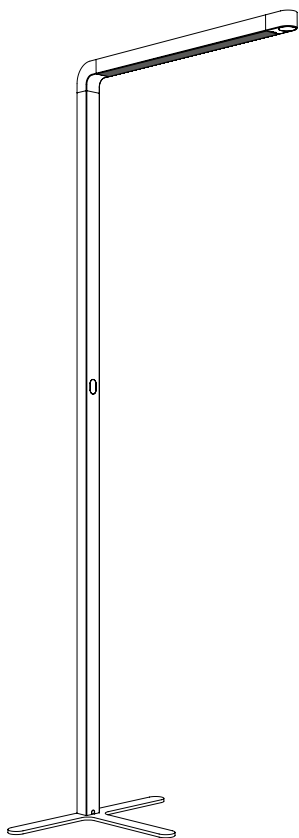

tobias grau

Inhaltsverzeichnis

Table of contents

04	Technische Daten / Technical data TEAM AGILE
06	Technische Daten / Technical data TEAM PRO
08	Sicherheitshinweise, Allgemeine Hinweise
09	Safety instructions, General information
10	Pflegehinweise, Garantie
11	Care instructions, Guarantee
12	Lieferumfang / Scope of delivery TEAM AGILE
13	Maße / Dimensions TEAM AGILE
14	Lieferumfang / Scope of delivery TEAM PRO
15	Maße / Dimensions TEAM PRO
16	Montage / Assembly
19	Demontage / Disassembly
20	Funktionen
21	Functions
22	Fehlerdiagnose
23	Fault diagnosis

Technische Daten TEAM AGILE



PRI 220-240V / 50-60 Hz / SEC max. 60V 1200mA / 85W LED

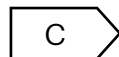

Dieses Produkt enthält eine Lichtquelle der Energieeffizienzklasse C. Diese kann nur vom Hersteller ausgetauscht werden.

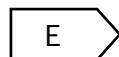

Dieses Produkt enthält eine Lichtquelle der Energieeffizienzklasse E. Diese kann nur vom Hersteller ausgetauscht werden.



Schutzklasse 1



Smart Touch Panel



8 kg



Für die Verwendung in trockenen Innenräumen geeignet.



Dieses Produkt muss nach seiner Lebensdauer fachgerecht entsorgt werden; es darf nicht mit dem normalen Hausmüll entsorgt werden.



CE-Konformitätszeichen

Technical data TEAM AGILE



PRI 220-240V / 50-60 Hz / SEC max. 60V 1200mA / 85W LED

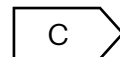

This product contains a light source of energy efficiency class C. The LEDs can be replaced by the producer only.

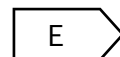

This product contains a light source of energy efficiency class E. The LEDs can be replaced by the producer only.



Protection class 1



Smart Touch Panel



8 kg



This luminaire has been developed for indoor use.



This product must be disposed of properly at the end of its service life; it must not be disposed of with normal household waste.



CE-conformity mark

Technische Daten TEAM PRO



PRI 220-240V / 50-60 Hz / SEC max. 60V 900mA / 120W LED

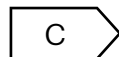

Dieses Produkt enthält eine Lichtquelle der Energieeffizienzklasse C. Diese kann nur vom Hersteller ausgetauscht werden.

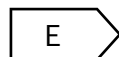

Dieses Produkt enthält eine Lichtquelle der Energieeffizienzklasse E. Diese kann nur vom Hersteller ausgetauscht werden.



Schutzklasse 1



Smart Touch Panel



8,8 kg



Für die Verwendung in trockenen Innenräumen geeignet.



Dieses Produkt muss nach seiner Lebensdauer fachgerecht entsorgt werden; es darf nicht mit dem normalen Hausmüll entsorgt werden.



CE-Konformitätszeichen

Technical data TEAM PRO



PRI 220-240V / 50-60 Hz / SEC max. 60V 900mA / 120W LED

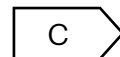

This product contains a light source of energy efficiency class C. The LEDs can be replaced by the producer only.

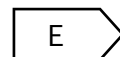

This product contains a light source of energy efficiency class E. The LEDs can be replaced by the producer only.



Protection class 1



Smart Touch Panel



8,8 kg



This luminaire has been developed for indoor use.



This product must be disposed of properly at the end of its service life; it must not be disposed of with normal household waste.



CE-conformity mark

Sicherheitshinweise



Die Leuchte darf nicht geöffnet werden.

Allgemeine Hinweise

Bitte lesen Sie sich diese Anleitung vor der Montage sorgfältig durch. Sie vermeiden dadurch Fehler, die zu einer Funktionsstörung führen könnten.

Bewahren Sie diese Anleitung zum späteren Nachschlagen auf.

Diese Leuchte wurde für die Nutzung im Innenbereich entwickelt und ist zur Beleuchtung von Räumen bestimmt.

Abweichungen in Helligkeit und Weißton der LEDs sind herstellungsbedingt und kein Grund zur Reklamation.

Die LEDs in dieser Leuchte können nur vom Hersteller ausgetauscht werden.

Safety instructions



The luminaire must not be opened.

General information

Please read this manual carefully before assembly and mounting. This will help avoid errors that could lead to a malfunction.

Keep this manual for future reference.

This luminaire has been developed for indoor use and is intended for the lighting of rooms.

Differences in LED brightness and white tone are a normal occurrence in manufacture and do not constitute reason for complaint.

The LEDs can be replaced by the manufacturer only.

Pflegehinweise

Bitte reinigen Sie diese Leuchte mit einem trockenen Tuch, am besten mit einem Microfasertuch für empfindliche Oberflächen. Reinigen Sie die Leuchte erst, nachdem sie abgekühlt ist.

Oberflächenschutz: Alle polierten, lackierten oder galvanisch veredelten Oberflächen müssen gegen jede Art von Belastung geschützt werden. Das gilt insbesondere für die Kupferteile, da sie nur mit einem unsichtbaren Anlaufschutz versehen sind.

Garantie

Sie haben ein hochwertiges Produkt erworben, das mit äußerster Sorgfalt hergestellt und verpackt wurde. Sollten Sie dennoch Grund zur Beanstandung haben, wenden Sie sich bitte an Ihren Händler und geben Sie die Endkontrollnummer an, die Sie auf der letzten Seite dieser Anleitung finden. Wir werden Ihre Reklamation so schnell wie möglich bearbeiten. Unsere Garantie gilt nur für Leuchten, die sachgemäß montiert wurden – wir empfehlen daher die Montage durch einen Fachbetrieb. Achten Sie im Fall einer Rücksendung bitte auf eine schützende Verpackung, um Schäden durch den Transport zu vermeiden.

Care instructions







Please clean this luminaire with a dry cloth. We recommend microfibre cloths for sensitive surfaces. Only clean the luminaire after it has cooled down.

Surface protection: all polished, lacquered or galvanised surfaces must be protected against all types of stresses – especially all copper parts, as they are only provided with an invisible protection against tarnishing.

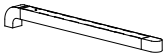
Guarantee

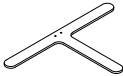
You have purchased a high-quality product that was produced and packaged with the utmost care. Should you nevertheless have grounds for complaint, please contact your retailer quoting the final inspection number as stated on the last page of this document. We will deal with your complaint as soon as possible. This guarantee applies only to products that have been installed/assambled correctly – we therefore recommend installation/assambly by a qualified person.

Lieferumfang TEAM AGILE Scope of delivery TEAM AGILE

Lieferumfang Package contents		Anzahl Quantity
Leuchtkopf Luminaire head		1
Schaft Shaft		1
Leuchtenfuß Base		1
Abdeckung Cover		1
Inbusschlüssel Allen key		1
Schrauben M5×16 M5×16 screws		2



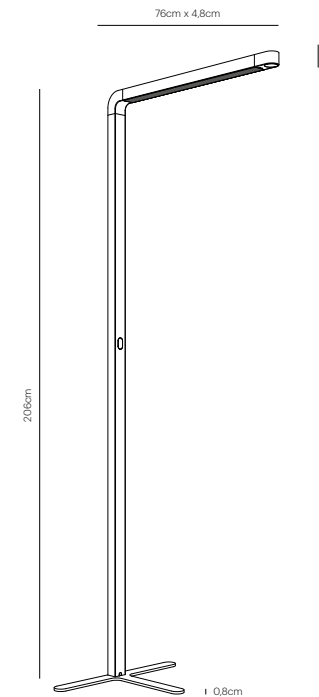



Maße TEAM AGILE Dimensions TEAM AGILE

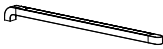

DE Bitte überprüfen Sie die Leuchte vor dem Gebrauch auf optische Mängel oder Kratzer. Sobald das Produkt in Betrieb genommen wurde, erlischt das Recht auf Reklamationen wegen ästhetischer Mängel.

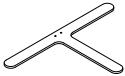
EN This product must be checked for visual defects, and/or scratches, before use. Once the product has been put into operation, the customer no longer retains the right to issue a complaint due to aesthetic.

Lieferumfang TEAM PRO Scope of delivery TEAM PRO

Lieferumfang Package contents		Anzahl Quantity
Leuchtkopf Luminaire head		1
Schaft Shaft		1
Leuchtenfuß Base		1
Abdeckung Cover		1
Inbusschlüssel Allen key		1
Schrauben M5×16 M5×16 screws		2

Maße TEAM PRO Dimensions TEAM PRO

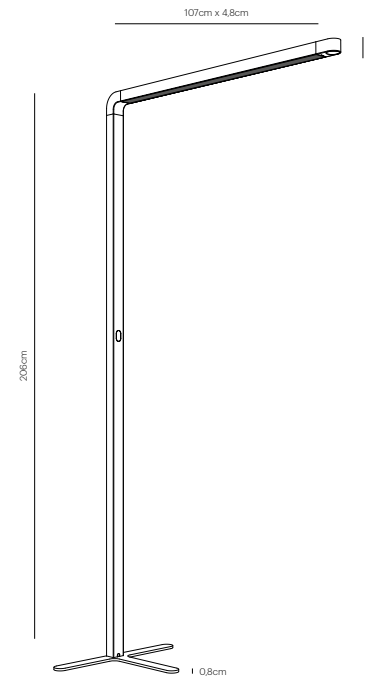

DE Bitte überprüfen Sie die Leuchte vor dem Gebrauch auf optische Mängel oder Kratzer. Sobald das Produkt in Betrieb genommen wurde, erlischt das Recht auf Reklamationen wegen ästhetischer Mängel.

EN This product must be checked for visual defects, and/or scratches, before use. Once the product has been put into operation, the customer no longer retains the right to issue a complaint due to aesthetic.

Montage Assembly

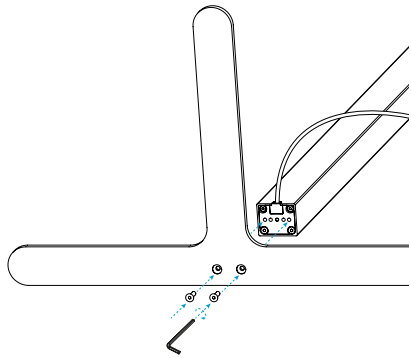

DE Legen Sie den Schaft auf eine weiche Unterlage, während Sie den Leuchtenfuß montieren. Das vermeidet Kratzer. Achten Sie darauf, dass der Touch- und Kabelauslass in Richtung Leuchtenkopf zeigt.

Ziehen Sie die Schrauben fest an und verwenden Sie dazu nur den beiliegenden Inbusschlüssel.

EN To assemble the lamp base, place the shaft on a soft surface to avoid scratches. Make sure that the touch and cable outlet are facing in the direction of the lamp head.

Tighten the screws firmly, using only the enclosed assembly material.

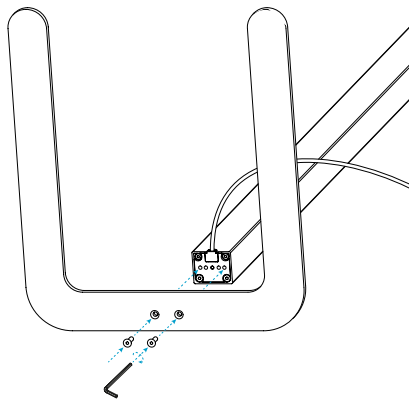

DE Montage C-förmiger Fuß

EN C-Shaped Base Assembly

Montage Assembly



4x

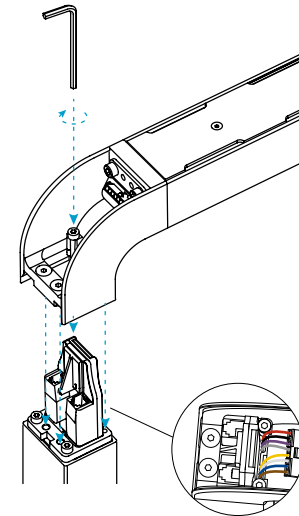

DE Setzen Sie den Leuchtenkopf auf den Schaft, achten Sie dabei darauf die Kabel nicht einzuklemmen. Ziehen die vier Schrauben leicht an.

EN Place the lamp head on the shaft, taking care not to pinch the cables. Lightly tighten the four screws.

4x

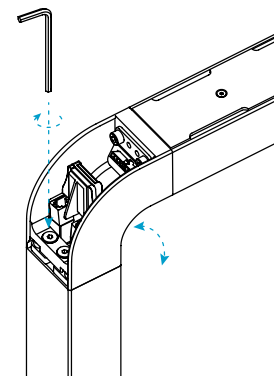

DE Richten Sie den Leuchtenkopf gerade aus und ziehen Sie die Schrauben mit dem Inbusschlüssel fest.

EN Align the lamp head with the shaft and tighten the screws with the Allen key.

Montage Assembly

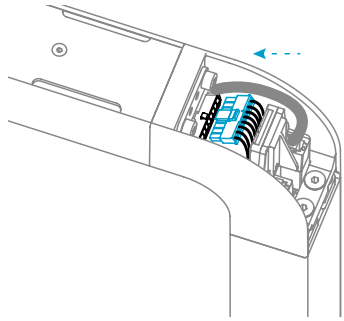

DE Stecken Sie den achtpoligen Stecker in die Buchse.

EN Insert the eight-pin plug into the socket.

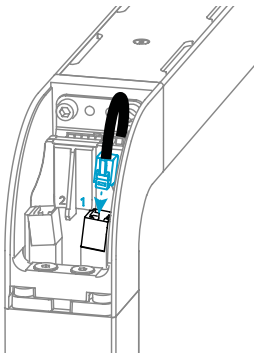

DE Stecken Sie den Modularstecker in die mit „1“ gekennzeichnete Buchse.

EN Plug the modular connector into the socket marked "1".

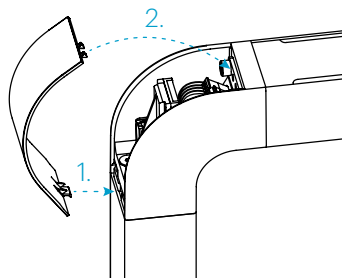

DE Setzen Sie die Abdeckung ein

EN Put the cover in place

Demontage Disassembly

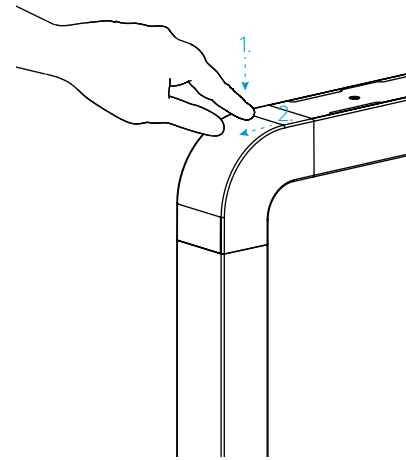

DE Entfernen Sie zur Demontage zunächst die gewölbte Abdeckung am Leuchtenkopf. Drücken Sie dafür vorsichtig auf die Abdeckung und ziehen Sie sie zu sich heran. Gehen Sie nun genau wie bei der Montage vor, bloß in umgekehrter Reihenfolge.

EN Gently press the lamp cover to release and pull it towards you. Now proceed in exactly the same way as for assembly, but in reverse order.

Funktionen

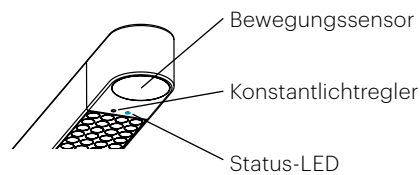

DE Einschalten / Ausschalten – Dimmen

Kurzes Tippen: Ein / Aus
 Lange Berührung: Dimmen
 5x kurzer Touch: Wechsel zwischen automatischem und manuellem Modus.

Der automatische Modus umfasst folgende Funktionen:

- Der Bewegungssensor ist aktiv. Wenn der Sensor 15 Minuten lang keine Bewegung erkennt, schaltet sich die Leuchte automatisch aus.
- Der Konstantlichtregler passt die Helligkeit der Leuchte automatisch an die Umgebungshelligkeit an.
- Autostart: War der Strom zwischenzeitlich abgestellt (beispielsweise nachts), schaltet sich die Leuchte bei Spannungswiederkehr automatisch ein.

Im manuellen Modus sind Bewegungssensor, Konstantlichtregler und Autostart deaktiviert. Das Statuslicht leuchtet dann blau.

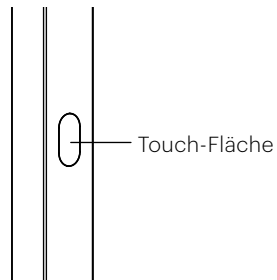

Functions

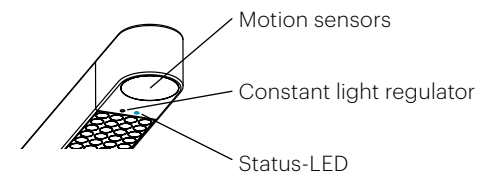

EN On / off – dim

Short touch: on / off
 Long touch: dim
 5 short taps: switch between manual and automatic mode.

Automatic mode includes the following functions:

- Activated movement sensor: When the movement sensor detects no movement for 15 minutes, the lamp switches off automatically.
- Constant light regulator: the brightness of the lamp automatically adjusts to ambient illumination.
- Autostart: If the power is switched off (for example during the night), the lamp automatically turns on when reconnected to power.

In manual mode, the motion sensor, constant light sensor and autostart are deactivated. The status LED will light blue.

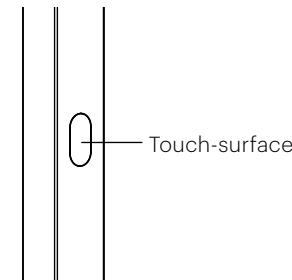

Fehlerdiagnose

Problem	Mögliche Ursachen	Behebung
Der Konstantlichtregler funktioniert nicht (die Leuchte dimmt z.B. nicht automatisch hoch, wenn es in der Umgebung dunkel wird).	Der manuelle Modus ist aktiv. Das Statuslicht leuchtet blau.	Tippen Sie fünfmal kurz auf den Touch-Schalter, um den automatischen Modus zu aktivieren. Das Statuslicht erlischt.
Der Sensor reagiert nicht auf Bewegung.	Der manuelle Modus ist aktiv. Das Statuslicht leuchtet blau.	Tippen Sie fünfmal kurz auf den Touch-Schalter, um den automatischen Modus zu aktivieren. Das Statuslicht erlischt.
Das Statuslicht leuchtet gelb.	Kommunikationsproblem des Sensors.	Der Leuchtenkopf und das Controller-Modul müssen eingeschickt werden.
Das Statuslicht leuchtet rot.	Signalstörung beim Konstantlichtregler.	Der Leuchtenkopf muss eingeschickt werden.

Fault diagnosis

Problem	Possible cause	Possible solution
The constant light controller does not work (for example, the space gets dark, but the luminaire does not automatically dim up).	The lamp is set to manual mode (Status LED blue).	Tap 5 times on the touch panel to switch back to automatic mode (Status LED goes out).
The sensor does not respond to movement.	The lamp is set to manual mode (Status LED blue).	Tap 5 times on the touch panel to switch back to automatic mode (Status LED goes out).
The status light is yellow.	Communication problem with the sensor.	The lamp head and sensor module should be sent in for inspection.
The status light is red.	Signal problem with the light sensor.	The lamp head should be sent in for inspection.

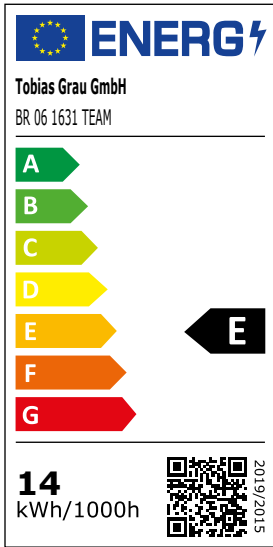

direkte LED

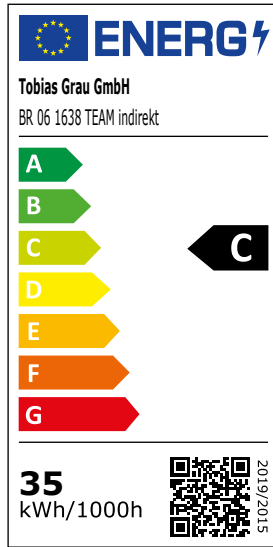

indirekte LED

Endkontrollnummer

2 Jahre Garantie

5 Jahre Garantie auf die LED



Final inspection number

2 year guarantee

5 year guarantee of LED

TOBIAS GRAU GmbH
Siemensstrasse 35b
25462 Rellingen
tobiasgrau.com
info@tobiasgrau.com

TEAM AGILE · TEAM PRO

BR 16 1706 B/Stand 05/22